

MANUFACTURIER D'ÉQUIPEMENT SPÉCIALISÉ POUR CAMION



ISO 9001-2000

Date : ____/____/____
(JJ/MM/AAAA)

Formulaire de commande de pièces

Pour commander une composante LAROCHELLE ou de toutes autres marques, SVP veuillez compléter ce formulaire ainsi que tout autre formulaire nécessaire et nous les faire parvenir par télécopieur au numéro suivant :

(418) 522-3115

Vos coordonnées :

Nom et prénom : _____

Organisation : _____

Adresse : _____

Ville : _____

Province : _____

Code postal : _____

Téléphone : _____

Télécopieur: _____

Votre no. de commande : _____

Informations supplémentaires :

Type d'équipement : _____

Marque : _____

Modèle : _____

No. de série : _____

Commentaires :

CHAÎNE D'ÉPANDAGE

Date : ____/____/____
 (JJ/MM/AAAA)

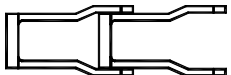
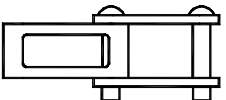
MODÈLES	D88K <input type="checkbox"/>	
	D88KI <input type="checkbox"/>	
	667 <input type="checkbox"/>	
	667X <input type="checkbox"/>	
	662 <input type="checkbox"/>	
	C188 <input type="checkbox"/>	

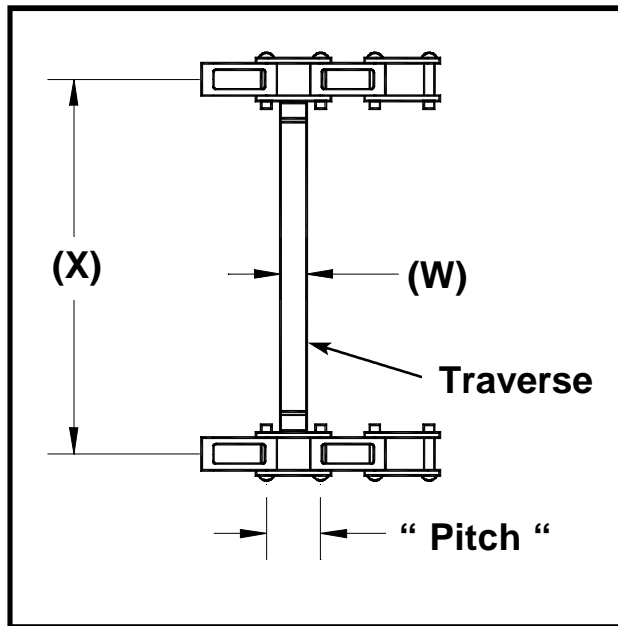

Chaîne :
 "Pitch" : _____
 Distance C/C (X) : _____
 Nbre de mailles : _____
Dimensions des traverses :
 Largeur (W) : _____
 Épaisseur : _____
 Traverse aux _____ mailles.
 Traverse pliées : OUI NON
 (option enbout pliés)

Informations supplémentaires :

Type d'équipement : _____
 Marque : _____
 Modèle : _____
 No. de série : _____

Commentaires :

ROUE DENTÉE

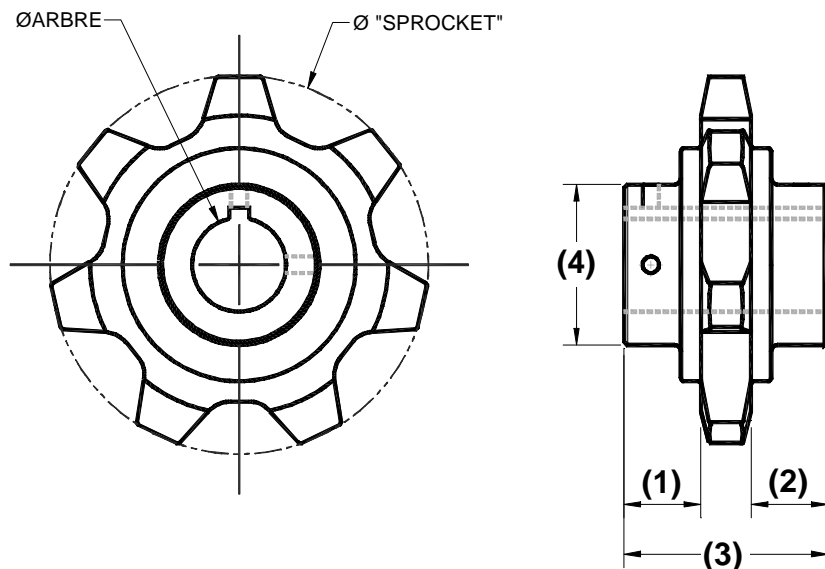
Date : ____/____/____
(JJ/MM/AAAA)**“ Sprocket ” :**

Quantité : _____

Nbre de dents : _____

Ø arbre : _____

Ø Extérieur : _____

Dim. no.1 : _____

Dim. no.2 : _____

Dim. no.3 : _____

Dim. no.4 : _____

Chaîne :

Modèle : _____

Pitch : _____

Informations supplémentaires :

Type d'équipement : _____

Marque : _____

Modèle : _____

No. de série : _____

Commentaires :

CYLINDRE HYDRAULIQUE

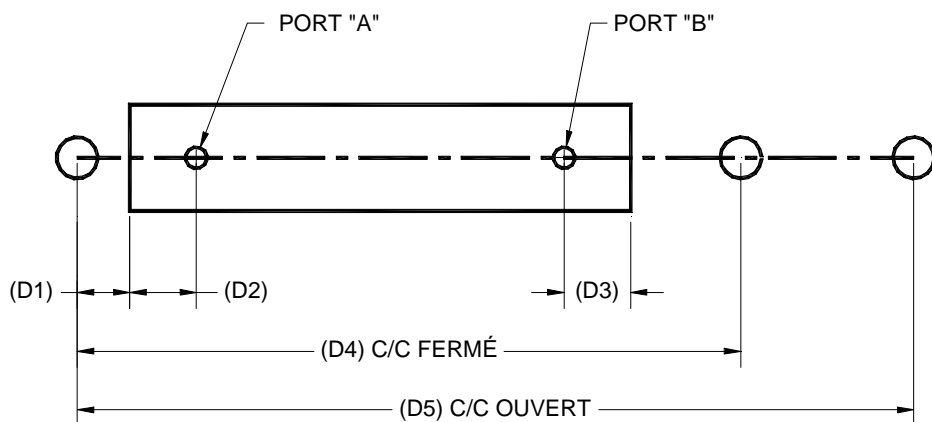

CYLINDRE

Dim. (D1) : _____

Dim. (D2) : _____

Dim. (D3) : _____

Dim. (D4) : _____

Dim. (D5) : _____

Ø Tige du cyl. : _____

Ø Cylindre : _____

PORT "A"

Type : _____

Dim. : _____

PORT "B"

Type : _____

Dim. : _____

(* SVP indiquer l'orientation des ports.)

Date : ____/____/____
 (JJ/MM/AAAA)

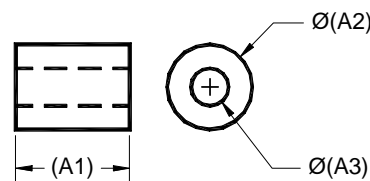

"Bushing"

Dim. (A1) : _____

Dim. (A2) : _____

Dim. (A3) : _____

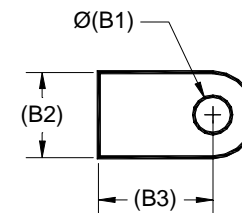

Attache

Dim. (B1) : _____

Dim. (B2) : _____

Dim. (B3) : _____

Épaisseur : _____

Informations supplémentaires :

Type d'équipement : _____

Application : _____

Marque : _____

Modèle : _____

No. de série : _____

Commentaires :

ARBRE D'ENTRAÎNEMENT

Date : ____/____/____
(JJ/MM/AAAA)

Croquis :

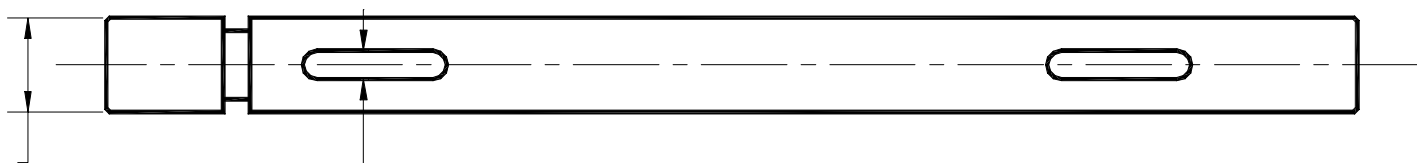

Modèle de réducteur de vitesse :

Informations supplémentaires :

Type d'équipement : _____

Marque : _____

Modèle : _____

No. de série : _____

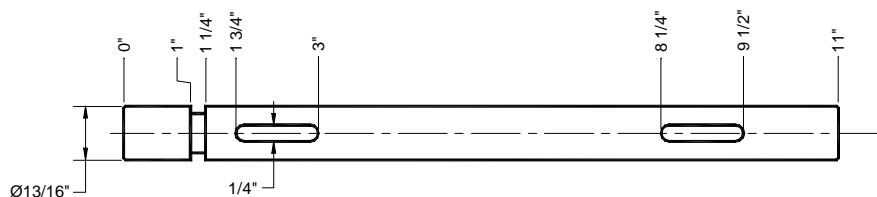
Exemple de cotation :**Commentaires :**

" RACK À TOILE "

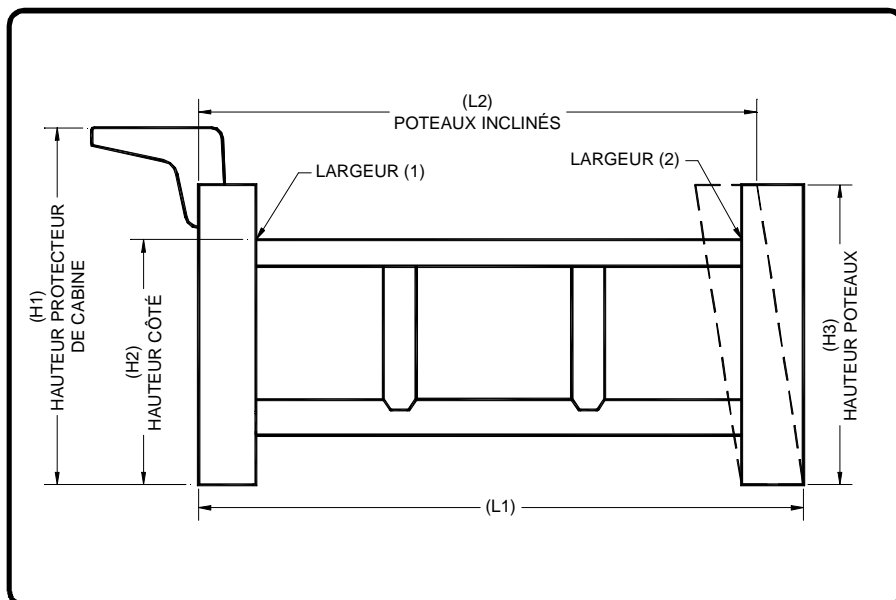
Date : ____/____/____
(JJ/MM/AAAA)

Dimensions :

Dim. (H1) : _____

Dim. (H2) : _____

Dim. (H3) : _____

Dim. (L1) : _____

Dim. (L2) : _____

Largeur de la boîte (1) : _____

Largeur de la boîte (2)* : _____
(* boîte "taper")

Informations supplémentaires :

Type d'équipement : _____

Marque : _____

Modèle : _____

No. de série : _____

Commentaires :
