

# LAROCHELLE®

ISO 9001 : 2000

Depuis 1956

## ÉPANDEUR.

*Une qualité de construction  
supérieure et reconnue*

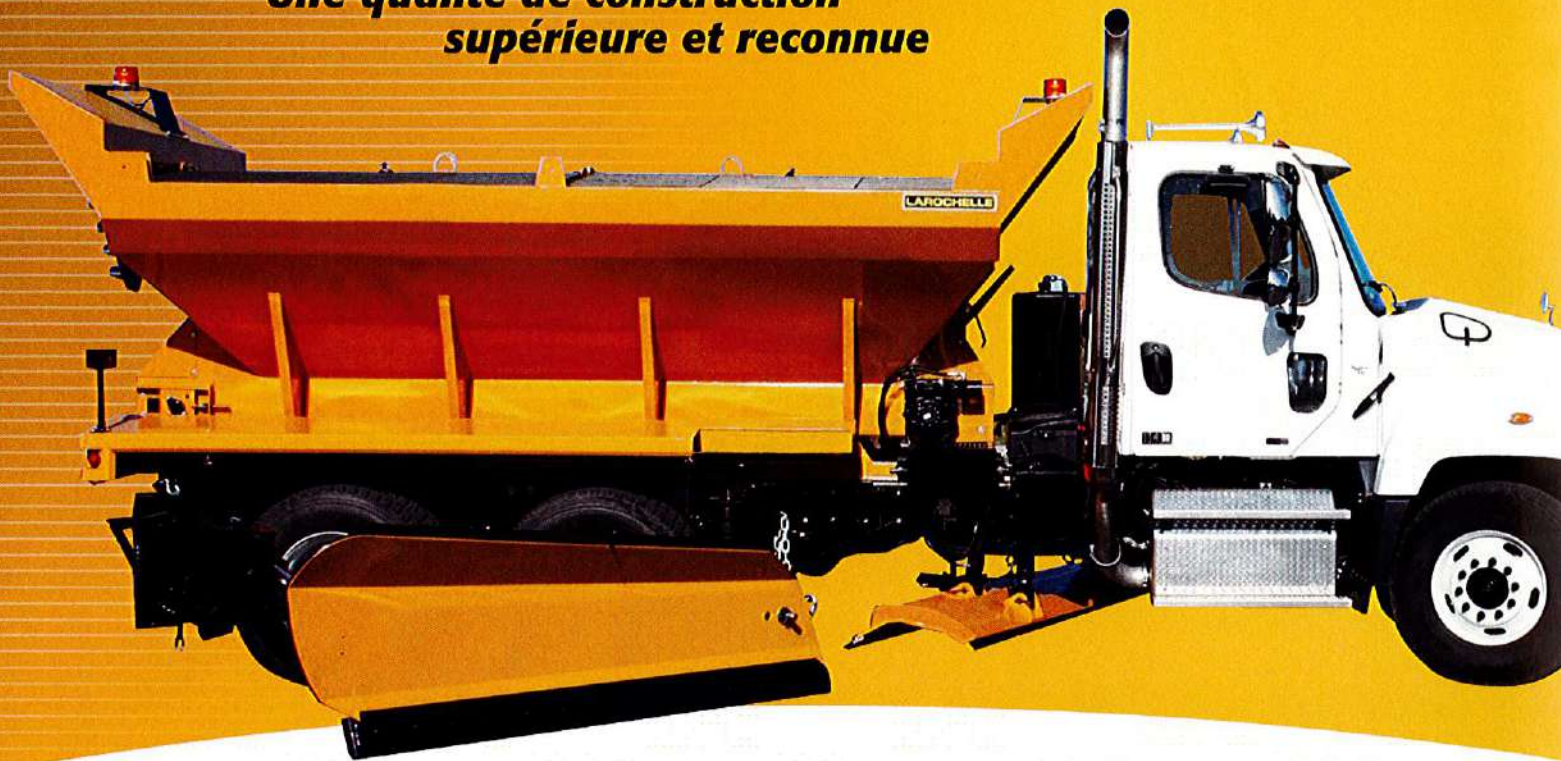

### Conception exceptionnelle

- Sous-structure ouverte facilitant le nettoyage de l'unité
- Ailes soudées (au lieu de boulonnées) à la sous-structure pour plus de solidité



#### Convoyeur longitudinal

- Barbotins avec épaulements de soutien augmentant la durée de vie de la chaîne
- Traverses avec extrémités pliées et soudées sur les 2 côtés

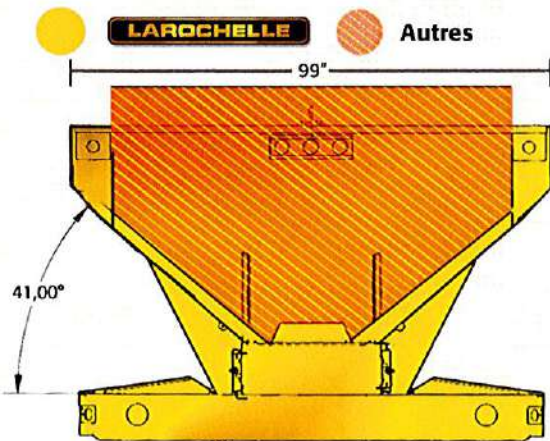
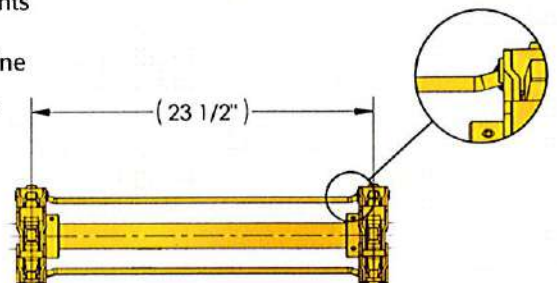

#### CARACTÉRISTIQUES DE LA CUVE

- Largeur de 99" offrant 1 vg3 de plus de chargement
- Centre de gravité de l'épandeur plus bas
- Pente de 41° pour une alimentation constante au convoyeur
- Ailes inclinées pour prévenir l'accumulation de neige

## AUTRES CARACTÉRISTIQUES



- Système électrique entièrement scellé et encastré dans des boîtiers
- Choix d'accessoires électriques disponible



- Composantes du tourniquet de haute qualité
- Disque en polymère HDPE
- Base du tourniquet avec bride boulonnée pour éliminer le voilement du disque en rotation

Échelle sécuritaire avec section coulissante au sol



## OPTIONS

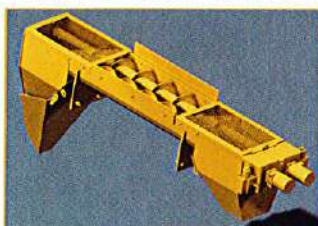

- **Convoyeur transversal à vis**  
(épandage à gauche, à droite ou les 2 côtés simultanément)

### Plaque protectrice amovible (sous le convoyeur)

- Prévient l'accumulation d'agrégats sur les composantes du camion

- Dispositif électronique de contrôle d'épandage
- Feux clignotants auxiliaires
- Tamis
- Déflecteur pour tourniquet
- Système de pré-trempage
- Tourniquet côté droit

MODÈLE	DC702 SC702	DC902 SC902	DC1202 SC1202	DC1402 SC1402
<b>Capacité</b>	7 vg. cu.	9 vg. cu.	12 vg. cu.	14 vg. cu.
<b>Type de camion</b>	Essieu simple	Essieu simple	Tandem	Tandem
<b>C.A. requis</b>	84"	102" @ 108"	102" @ 108"	120" @ 132"
<b>Longueur de trémie</b>	120"	144"	168"	192"
<b>Longueur hors-tout</b>	132"	156"	180"	204"
<b>Largeur hors-tout</b>	99"	99"	99"	99"
<b>Hauteur hors-tout</b>	65"	65"	65"	65"

\* DC : Convoyeur central + Convoyeur transversal / tourniquet à gauche

\* SC : Convoyeur central / tourniquet arrière

\* SC : Disponible en version amovible (dans benne basculante)

Tous les produits **LAROCHELLE** sont garantis sous réserve des dispositions du certificat délivré à cette fin.

En vertu de sa politique d'amélioration constante, la compagnie se réserve le droit de modifier ses produits en tout ou en partie, sans préavis.

DISTRIBUTEUR

**LAROCHELLE**  
**EQUIPEMENT** INC.

Depuis 1956

250, 2<sup>e</sup> avenue, Québec, Qc, Canada, G1L 3A7

TÉL. : (418) 522-8222 • Fax : (418) 522-3115

Courriel : phil@larochelle.ca • Internet : www.larochelle.ca

IMPRIMÉ AU CANADA CC-0513 (200)